



# 目录

---

重要安全说明	03
第一章：产品介绍	04
第二章：系统连接	08
第三章：菜单结构	09
第四章：红外控制码/安装说明	12
第五章：规格参数	13
第六章：质保条款	14
第七章：服务信息	15

# 重要安全说明



**CAUTION**  
RISK OF ELECTRIC SHOCK  
DO NOT OPEN



**ATTENTION: RISQUE DE CHOQUE ELECTRIQUE - NE PAS OUVRIR**

**WARNING: TO REDUCE THE RISK OF FIRE OR ELECTRIC SHOCK DO NOT EXPOSE THIS EQUIPMENT TO RAIN OR MOISTURE**

以上符号为国际通用电子产品危险警示标识。带箭头闪电的三角形标识用于提示用户注意设备中存在“危险电压”，可导致触电。感叹号三角形符号用来提示用户留意并遵守手册中重要操作与维护（维修）说明。

此类标识用于警示用户本设备内不含用户可自行维修零件。本设备不得擅自开启。请勿擅自对本设备实施任何维修操作。如需维护检修，请咨询相关资质的专业人员。擅自开启设备机箱可导致保修条款失效。本设备严禁淋雨受潮。如有液体渗入，应立即关停设备并送至代理商处维护。如遇雷暴天气，应断开设备电源，以防设备损坏。

### 安全须知

使用带电源线设备的用户，请注意此处安全须知！

**警告：**本设备必须接入具有接地保护的电源插座！

电源线中线缆按以下颜色区分：

**黄绿色-地线    蓝色-零线    棕色-火线**

如设备电源线中线缆颜色标识与所需连接电源插头中接线端颜色标识不一致，请按以下步骤操作：

- 将设备电源线中黄绿色线缆连接至电源插头中标有E、或接地符号、或绿色或黄绿色的接线端；
- 将设备电源线中蓝色线缆连接至电源插头中标有N或黑色的接线端；
- 将设备电源线中棕色线缆连接至电源插头中标有L或红色的接线端。

根据安装现场的供电情况，本设备可能需要使用不同的电源线或连接插头。如需更换连接插头，请咨询相关有资质的专业人员，并参照下表中相关信息。黄绿线必须与设备机箱相连。

导线		线缆颜色	
		通用标准	其它标准
L	火线	棕色	黑色
N	零线	蓝色	白色
E	地线	绿色/黄色	绿色

**警告：**如接地保护不良，连接使用的设备或系统可出现故障，并导致设备机箱与大地间产生满载线电压。一旦有人同时接触机箱与大地，可导致严重伤害甚至死亡。

### 安全操作警示

妥善保管本安全须知。

留意所有警示信息。

遵守所有操作规范。

严禁在设备周围喷洒液体。请勿在设备上方摆放盛有液体的容器，如花瓶等。

仅使用干布清洁本设备。

严禁堵塞散热口。根据厂商相关说明安装本设备。

严禁在热源附近安装本设备，如散热器、热调节器、热炉或其它制热设备（包括功放）等。

必须使用厂商指定的附件与配件。

雷暴天气或设备长时间停机，请拔下电源插头。

请遵守极性插头或接地插头的安全使用规范。极性插头由两片宽度不一的金属片构成。接地插头则由两极插片与具有安全保护功能的接地插片构成。如所提供的插头与电源插座不兼容，请更换电源插座。有关电源插座的更换事宜，请咨询电气工程师。

注意保护电源线，避免踩踏或碾压。特别注意保护插头端、插座端与设备端线缆。

必须使用厂商指定或随同设备出售的活动机柜、底座、三脚架、支架与作业台。使用活动机柜时，请小心谨慎以防机柜与设备侧翻。如需维护检修，请咨询相关有资质的维修人员。如有以下情形出现，必须对设备进行检修：线缆或插头损坏、液体溅入、异物掉入、淋雨受潮、无法正常运行或设备掉落等。



电源开关：对于设有电源开关的设备，关闭电源开关并未完全断开设备与电源的连接。

电源断路设置：电源插头应保持随时可用。对于采用机柜安装或无法采用插头连接的设备，应在设备机柜或建筑物中配备触点开距不小于3mm的全极电源开关。

对于保险丝接口外置的设备：必须更换同类型同规格的保险丝。

多种输入电压：根据安装现场的供电情况，本设备可能需要使用不同的电源线或连接插头。确保接入电源符合设备后面板所标示的电源类型要求。有关电力方面信息或服务，请咨询相关有资质人员，以免火灾或触电危险。

如设备需连接240V电源，应使用符合CSA/UL认证要求的电源线缆。

# 第一章：产品介绍

---

## JBL KX190 简介

KX190是JBL专为卡拉OK应用而设计的专业级数字音频处理器，用于音乐或人声的音质提升、润色与美化。KX190设有三组6.5MM接口用于话筒输入、两组RCA接口与一路数字光纤接口用于音乐输入，以及一组RCA接口用于录音输出，可存储或调用多达10种预设，支持演唱、劲舞的手动与自动模式切换。

### 回声、混响与效果

KX190提供5种混响模式，即房间、小厅、大厅、人声和用户定义。用户定义模式支持混响相关参数的自定义设置，包括：早期反射音量、早期反射延时、早期反射高频阻尼、后期反射音量、后期反射延时、后期反射高频阻尼、混响空间、混响密度、混响高频阻尼等。

对混响与回声中高频阻尼的调整，可有效改善声音的色彩。高频阻尼数值越高，高频听感越多。

### 演唱与劲舞模式

KX190提供两种模式—演唱和劲舞，可通过手动或自动控制。在自动控制模式下，话筒输入端如检测到有效信号，系统将自动切换至演唱模式。用户也可手动切换演唱或劲舞模式。

此外，用户可根据具体应用需求，调整音乐、主输出、环绕、中置与超低音的参数，创建独特的演唱与劲舞效果。

### 控制方式

KX190支持多种控制方式，可通过专用控制软件界面进行详细系统调试，或通过前面板按键实现快捷操作，另外，还可通过红外控制实现与点歌系统的互联。

## 特点

- 两路可独立调节的麦克风输入通道
- 每路话筒输入均设有15段参量均衡器与压缩器
- 每路话筒输入均设有三级反馈抑制
- 混响与回声效果可独立控制
- 两对RCA接口，其中一对（EXT）为大动态信号输入接口，另有一路光纤接口均可用于音乐输入
- 音乐输入配置15段参量均衡器
- 音乐输入提供三级激励模式
- 六路输出：右、左、中置、超低音、右环绕与左环绕
- 左右输出设有10段参量均衡器
- 左右环绕与中置输出设有7段参量均衡器
- 超低音输出设有5段参量均衡器
- 每路输出均具备压缩器功能

# 第一章：产品介绍

---

- 两路RCA录音输出可独立使用，亦可用于立体声输出
- 前面板操作支持访问权限设置
- 可保存多达10种预设
- 麦克风可对相应通道的工作模式进行切换，支持演唱与劲舞模式的手动与自动切换
- 输入信号、开机音量和最大音量随模式保存及调用
- 预置部分常用音箱的频响补偿曲线
- 支持USB固件升级

## 开箱

设备到货后，请及时开箱验收并检查设备是否存在因运输造成的损坏。如发现损坏，请立即联系承运方。此类运输损伤的索赔申诉须由设备收件人提出。如到货设备存在损坏迹象，请保留装运箱以待运输公司检查。



**注意：**所有设备包装材料建议妥善保管，以便日后运输设备时使用。请勿在无工厂包装情况下运输设备。

## 装箱清单

- 1 x JBL KX190 数字音频处理器
- 1 x 电源线
- 1 x 用户手册

## 面板介绍

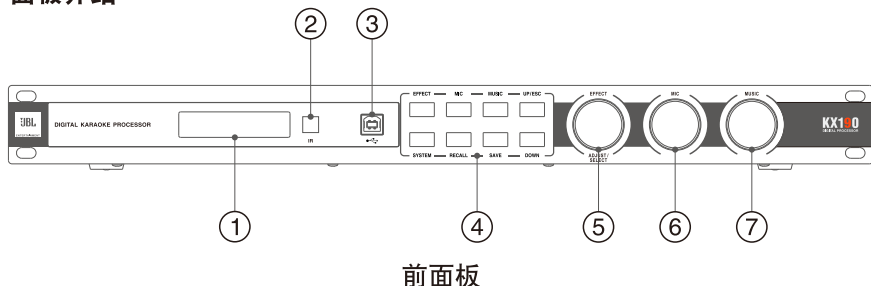

- ① **LCD 显示器**：开机后显示设备的初始设置；操作时反馈各类参数信息。
- ② **IR (红外接收窗)**：用于接收红外遥控器或发射器的红外控制信号。
- ③ **USB 接口**：采用B类USB接口。用于连接电脑以执行用户界面操作。
- ④ **菜单键**：包含六枚参数按键(EFFECT、MIC、MUSIC、SYSTEM、RECALL & SAVE)与两枚导航键(UP/ESC & DOWN)。
  - **EFFECT (效果)**：轻按该按键可访问或编辑效果输入均衡器(Effect Input EQ)、回声(Echo)与混响(Reverb)的各项参数。
  - **MIC (话筒)**：轻按该按键可访问或编辑话筒1(MIC 1)与话筒2(MIC 2), 以及话筒3(MIC 3)的各项参数。
  - **MUSIC (音乐)**：轻按该按键可访问或编辑音乐输入(MUSIC INPUT)与音乐输出(MUSIC OUTPUT)的各项参数。
  - **SYSTEM (系统)**：轻按该按键可访问或编辑开机模式(Init Rom Setup)、音箱预置(SPK Model)、数据保存方式(DataSave Mode)、音乐激励(M-usic Excite)、话筒反馈抑制(Microphone Feedback Inhibition)、键盘控制(Keyboard Control)与访问权限(Authority Control)等。
  - **RECALL (调用)**：轻按该按键可调用预设数据。
  - **SAVE (保存)**：轻按该按键可保存数据至预设。
  - **UP/ESC (向上/返回)**：短按该按键可返回上一项参数或上一个页面。长按可返回至主页面。
  - **DOWN (向下)**：轻按该按键可导航至下一级参数。
- ⑤ **EFFECT (效果) / ADJUST/SELECT (调整/选择)**：该旋钮可用于调节效果音量、解锁主页面以及进行设备参数编辑等。
  - **调节效果音量**：LCD显示器显示主页面时，旋转该旋钮可调节效果音量。

## 第一章：产品介绍

- **解锁LCD主屏幕**：LCD主页面锁定后，轻按并旋转该旋钮，输入4位数密码，再轻按旋钮确认。
- **编辑参数**：LCD主页面解锁后，轻按菜单键(4)，再短按该旋钮即可进入下一级菜单或参数。在相应菜单页或参数页中，短按该旋钮可选择需编辑的参数。选中的参数将以闪烁显示，这时旋转该旋钮可编辑参数值。

- ⑥ **MIC (话筒)**：旋转该旋钮可调节话筒音量。
- ⑦ **MUSIC (音乐)**：旋转该旋钮可调节音乐音量。

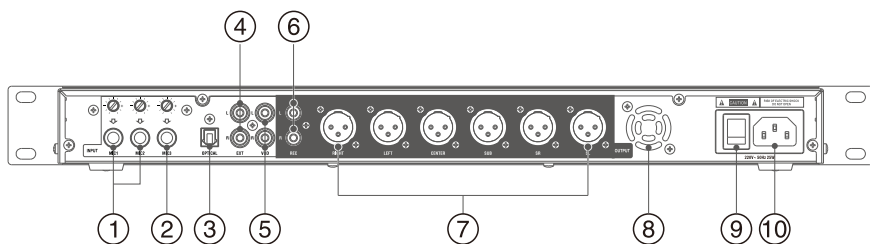

后面板

- ① **MIC 1 & MIC 2(话筒1&话筒2)**：用于连接1/4"(6.35mm)话筒插头。每路输入均设有独立的增益控制。
- ② **MIC 3 (话筒3)**：用于连接1/4"(6.35mm)话筒插头。设有独立的增益控制。
- ③ **OPTICAL (光纤)**：用于接入数字信号。
- ④ **EXT (大动态信号输入)**：采用一对RCA接口，用于接入模拟信号。
- ⑤ **VOD (点歌设备)**：采用一对RCA接口，用于接入模拟信号。
- ⑥ **REC (录音设备)**：采用一对RCA接口，用于连接音频录制设备。
- ⑦ **OUTPUT CHANNELS (输出通道)**：包含Right(右)、Left(左)、Center(中)、Sub(超低音)、Surround Right(右环绕)与Surround Left(左环绕)输出。均采用非平衡XLR接口。用于连接专业功放或有源扬声器。
- ⑧ **散热口**：用于通风散热。严禁遮挡!
- ⑨ **电源开关**：用于开启或关闭设备。
- ⑩ **电源输入接口**：用于连接随箱包装电源线。电源要求：~220VAC 50Hz。

## 第二章：系统连接

### 系统连接

请参考下方“常用系统连接示意图”连接您的音频系统。

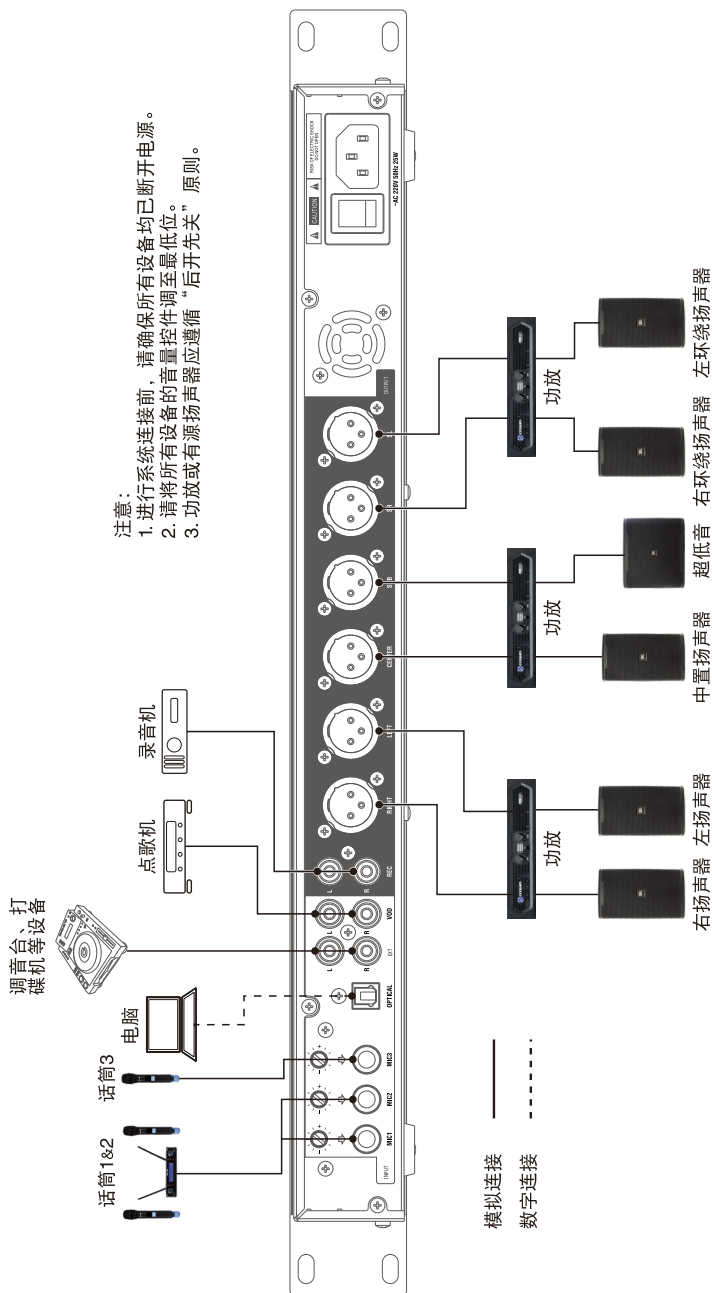

常用系统连接示意图

# 第三章：菜单结构

## 菜单结构

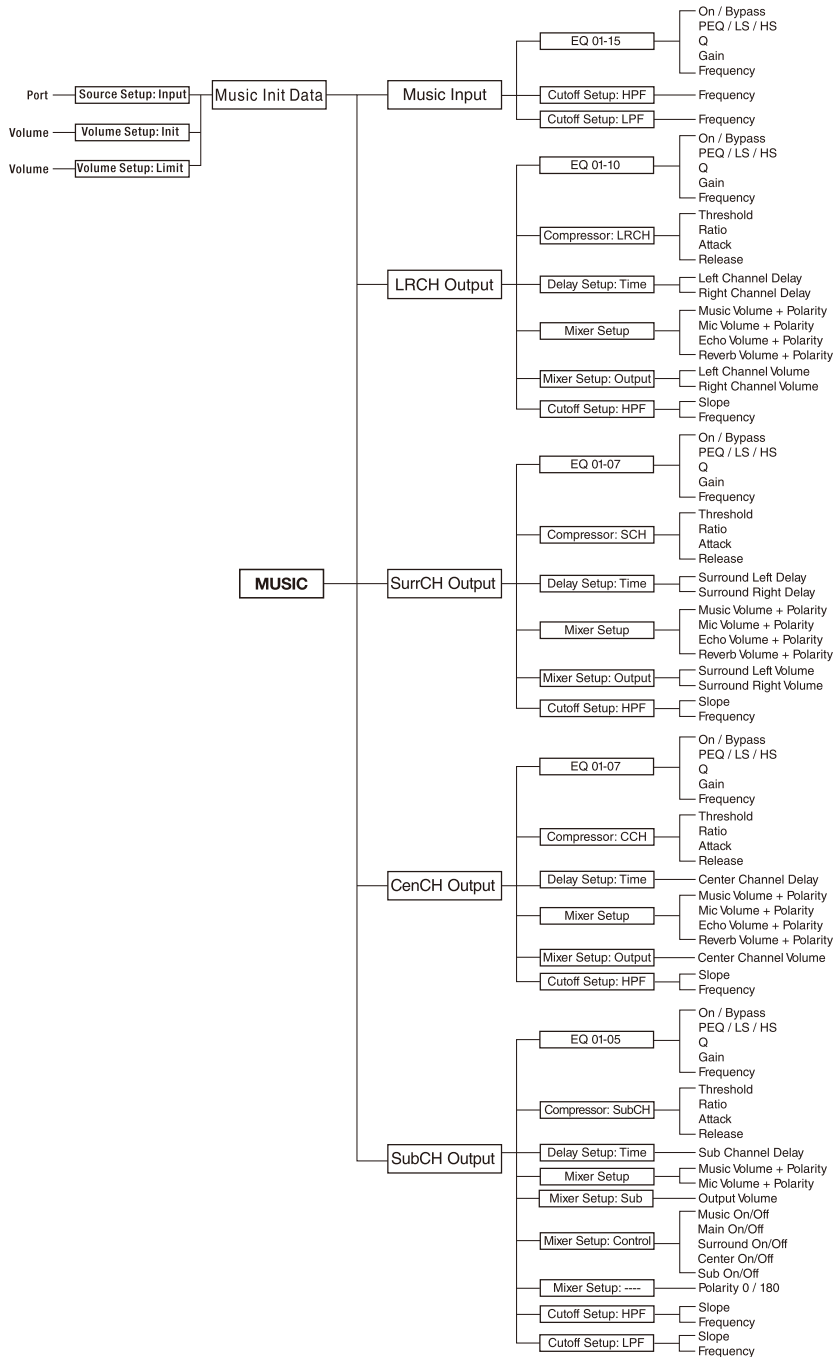

# 第三章：菜单结构

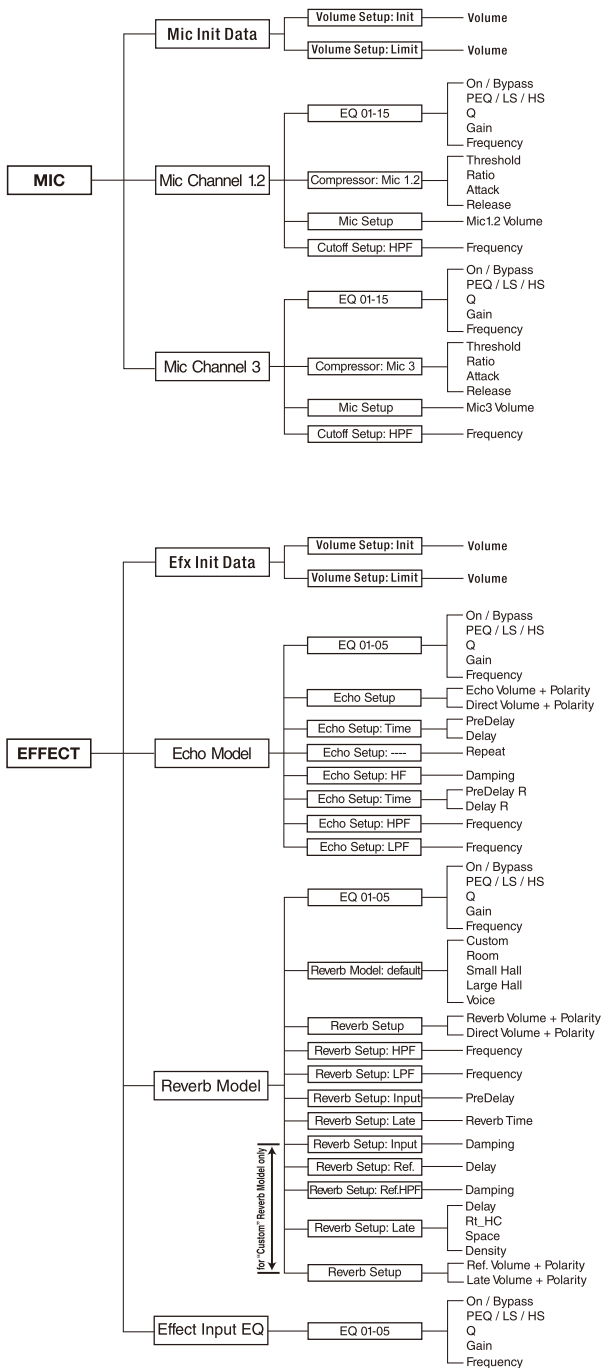

## 第三章：菜单结构

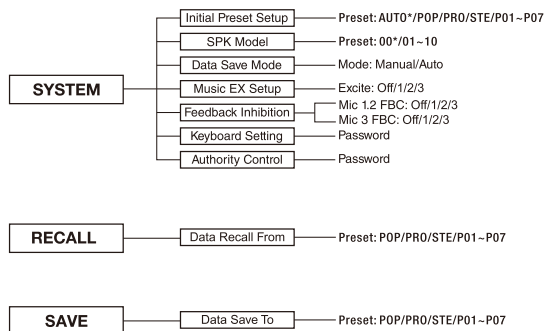

### 补充说明：

1.菜单结构中的带“\*”的选项说明以下：

开机模式选项“AUTO”---表示当用户将开机模式设置为“AUTO”时，关机前设备的当前模式将做为下次开机的开机模式；

音箱预置选项“00”---表示设备当前没有音箱预置；

2.同时按住[RECALL]+[SAVE]按键后，打开设备背面的电源开关，设备将自动恢复出厂设置值，同时显示屏上显示“Waiting Factory Restore”的提示，恢复完毕自动进入主页面。

注意：当执行恢复出厂设置值的操作后，用户所保存的数据将会丢失！

## 第四章：红外控制码/安装说明

### 红外控制码

IRDA：基于标准IRDA协议

用户码：DB

音量					
音乐 +	0x0e	话筒 +	0x00	效果 +	0x0f
音乐 -	0x1a	话筒 -	0x03	效果 -	0x01
其它功能					
静音	0x1f	输入选择	0x19	模式选择	0x0d
模式P01	0x1b	模式P02	0x11	模式P03	0x15
模式P04	0x17				

### 安装说明

将KX190安装到机架

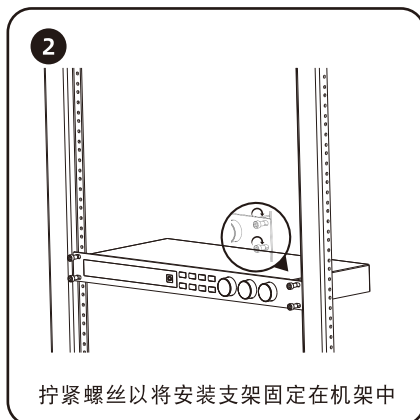
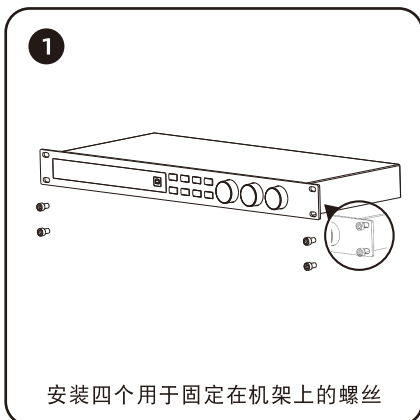

## 第五章：规格参数

### 规格参数

音频输入	
话筒输入类型	3 x 1/4" 非平衡
阻抗	7.5K Ohms
EIN	<-110dBu , 20KHz 带宽
电平控制	-∞ 至 +0.8dBu
线路输入类型	RCA 非平衡 (左右通道)
阻抗	10K Ohms
最大输入电平	VOD: +8.3dBu ( 2Vrms ) EXT: +20.3dBu ( 8Vrms )
音频输出	
XLR 输出类型	非平衡
电平	0dBu 额定, +14.2dBu 最大
阻抗	50 Ohms
RCA 输出类型	非平衡 (左右通道)
电平	+17.6dBu 最大@ 话筒输入 +13.4dBu 最大@ 音乐输入
阻抗	115 Ohms
音频性能	
频率响应	20Hz~20KHz ≤ ±1.0dB
THD+N	<0.06% 20Hz 至 20KHz
动态范围	>100dB
模/数信号转换	24bit , 48KHz
DSP 处理器	高性能32-bit/40-bit浮点处理器
红外线接收器	
载波频率	38KHz
格式	NEC
有效距离	因设备而异
有效角度	因设备而异
常规参数	
计算机连接	USB 2.0
电源要求	AC 220V/50Hz
尺寸 (W X D X H)	485 X 205 X 47mm
净重	2.8Kg
毛重	3.47Kg
最高使用室内环境温度	45°C
最高使用海拔高度	5000M

如需下载产品最新资讯及控制软件, 请登陆[www.jblpro.com](http://www.jblpro.com)。

## 第六章：质保条款

---

### 质保条款

自用户首次购买之日起，JBL对KX190数字音频处理器提供一（1）年有限质保。

#### 哪些人可以享受质保服务？

JBL产品的初始购买者以及相关所有人如需享受JBL质保服务，应满足以下两项条件：A.) 您的JBL产品是在中国大陆地区购买。（本质保不适用于在其他地区购买的JBL产品。在其他地区购买JBL产品的用户，请联系当地JBL经销商，了解质保相关信息。）；B.) 享受质保服务前，必须出示标有购买日期的购买单据原件。

#### JBL 质保覆盖范围

JBL质保服务覆盖所有材料与工艺缺陷，但不包含以下情况：因事故、误用、滥用、擅自修改产品或疏忽而造成的损坏；运送过程中造成的损坏；未遵守指引手册规定而造成的损坏；由非JBL授权人员维修而造成的损坏；基于销售方失实陈述而提出的索赔；以及存在序列号污损、被修改或擦除等情况的JBL产品。

#### 费用承担

质保范围内因维修所产生的所有人工与材料费用，均由JBL承担。请妥善保管产品的原始包装，否则，因更换包装而产生费用将由购买者承担。有关运费问题，请参阅下一节内容。

#### 如何获取质保服务

如果您所购买的JBL产品需要质保服务，请联系您购买产品的经销商、哈曼授权服务中心或哈曼中国专业产品客户服务热线(热线电话: 400 166 7806)。获取JBL质保服务前，您必须出示购买单据原件，以便确定产品购买日期。未获得JBL明确许可，请勿将您的JBL产品送返哈曼授权服务中心。您需要承担产品送返哈曼授权服务中心的运输费用。如产品维修属于质保覆盖范围，我们将承担产品的回程运费。

#### 默示担保

所有默示担保，包括商销性担保与适合特定用途的默示担保，其有效期仅限于本有限担保的有效期内。

#### 免责担保

JBL有限担保范围内的维修或更换（由我方决定）仅限于任何存在缺陷的产品本身，不包含任何附带或间接损坏。部分国家不允许限制默示担保有效期，并且 / 或者不允许出现免责声明，因此，上述默示担保或免责担保可能不适用于您的产品。本有限担保书授予您指定的法律权利，您也可能享有其它权利，具体视所在国家而定。

## 第七章：服务信息

---

### 服务信息

#### 联系方式：

请联系您所在国家或地区的JBL Professional经销商。

有关JBL Professional全球经销商的信息与联系方式，请登录网站：[www.jblpro.com](http://www.jblpro.com)。

#### 客户服务热线：

400 166 7806

周一至周五

9:00am - 6:00pm

#### 网址：

[www.jblpro.com](http://www.jblpro.com)

#### 产品注册：

在线注册产品，请登录[www.jblpro.com/registration](http://www.jblpro.com/registration)。

